



1st DUKE OF YORK'S OWN BENGAL LANCER (SKINNER'S HORSE)

With the Indian continent split by the warring armies of Britain, France and India, there emerged at the end of the 18th century a unit of irregular cavalry which was to become one of the most honoured regiments in the British Indian Army. Captain James Skinner, a half-caste mercenary, formed the 1st Duke of York's Own Lancers (Skinner's Horse) as a Corps of cavalry after the Battle of Delhi in 1803. It was then known as Captain Skinner's Corps or Irregular Horse but informally as "Skinner's Yellowboys", a nickname derived from the distinctive deep yellow alkhakal which was a divided smock-like tunic worn by most Indian cavalry. Born in 1778 of an Indian mother and English father, Skinner joined the British East India Company but discrimination forced him to leave and find employment elsewhere. He became an Ensign under the patronage of successive French Generals (de Boigne and Perron) in India, but the Marhatta wars in 1803 found Skinner dismissed from French service due to his earlier British connections. The same year he was persuaded to rejoin his earlier employers, the East India Company and was given command of a troop of irregular cavalry. Highly trained, his troopers fought with distinction throughout the war and were then officially discharged, the normal treatment handed out to mercenaries. However, under his own pension, Skinner kept intact his troop of 900 brightly

uniformed soldiers and, renowned as a highly disciplined professional force, Skinner's Horse became an official part of the Indian Army. The fighting skills of the "Yellow Boys" were remarkable. While shooting from the saddle of a full gallop, they could consistently hit bottles set up as targets some 20 yards away. In 1814 the troop was expanded to three Corps of 1,000 men each but in 1819 the 3rd Corps was disbanded and the 2nd taken over by James' brother, Robert. Sikander Sahib, as Skinner was known to his soldiers, died in 1841 and was buried with full military honours. The loyalty of the Corps remained steadfast throughout the disastrous Indian Mutiny which broke out in 1857 and from which only eight regiments of irregular cavalry survived. Following the Mutiny, the Corps was in 1861 awarded the honour of becoming the senior ranking regiment in the newly organised and properly formed Bengal Army, with the title of 1st Regiment of Bengal Cavalry. By 1901 the regiment had accrued a string of battle honours, including Candahar 1842, Afghanistan 1879-80 and Peking 1900, and had been retitled in 1899 Duke of York's Own Regiment of Bengal Lancers. The suffix "Skinner's Horse" was granted two years later, a fitting tribute to a unique and respected man.

Alors que le continent indien était divisé par les combats entre les armées française, britannique et indienne, on vit émerger à la fin du 18ème siècle une unité de cavalerie irrégulière qui devait devenir l'un des régiments les plus honorés de l'armée des Indes britanniques. Le capitaine James Skinner, un mercenaire métis, créa les lanciers du Duc d'York (cavalerie de Skinner) après la bataille de Delhi en 1803. Cette unité était alors appelée Corps de cavalerie irrégulière du capitaine Skinner, ou plus familièrement "Skinner's Yellowboys", surnom provenant de l'alkhalak ou tunique jaune vif portée par la plupart des régiments de cavalerie de l'armée des Indes. Né en 1778 de père britannique et de mère indienne, Skinner travailla pour la Compagnie britannique des Indes orientales mais la discrimination raciale le força à partir et à chercher un autre emploi. Il devint enseigne sous deux généraux français, de Boigne puis Perron, mais il fut renvoyé de l'armée française lors de la révolte des Marhattes, en raison de ses relations antérieures avec les Britanniques. La même année, il fut persuadé de retourner chez son ancien employeur, la Compagnie britannique des Indes orientales, pour commander une troupe de cavalerie irrégulière. Très bien entraînés, ses soldats se distinguèrent pendant toute la durée des hostilités, à la fin desquelles ils furent congédiés, comme c'était l'habitude pour toute unité de

mercenaires. Cependant, avec l'aide de sa propre pension, Skinner réussit à préserver son unité de 900 soldats en uniforme jaune vif, qui, renommée pour sa discipline exceptionnelle, fut intégrée à l'armée des Indes. Au combat, les "Yellowboys" étaient remarquables. En tirant au galop, ils pouvaient atteindre des objectifs situés à vingt mètres de distance. En 1814, l'unité fut agrandie de trois corps de 1000 hommes chacun, mais en 1819 le troisième corps fut dissous et le second repris par le frère de James, Robert. Sikander Sahib, comme l'appelaient ses soldats, mourut en 1841 et fut enterré avec tous les honneurs militaires. Cette unité resta loyale lors des mutineries de 1857, auxquelles ne survécurent que huit régiments de cavalerie irrégulière. Après la mutinerie, elle eut l'honneur de devenir le premier régiment de la nouvelle armée du Bengale, avec le titre de "premier régiment de cavalerie du Bengale". A la fin du siècle, ce régiment avait accumulé les honneurs: Kandahar en 1842, Afghanistan en 1879-80 et Peking en 1900, et avait été rebaptisé en 1899 "Régiment des lanciers du Bengale du duc d'York". La mention "Skinner's Horse" (cavalerie de Skinner) fut ajoutée deux ans après pour honorer la mémoire d'un homme unique et respecté.

Der Indische Kontinent war gegen Ende des 18. Jahrhunderts durch die sich gegenseitig bekriegenden Kolonialarmeen Englands, Frankreichs und den Indern gespalten. In dieser Zeit entstand eine irreguläre Reitertruppe, die später zu einem der berühmtesten Regimenter der British-Indischen Armee wurde. James Skinner, ein halb-bürtiger Söldner, stellte die Einheit der 1. Leibulanen des Herzogs von York (die sogenannten Skinners Reiter) nach der Schlacht von Delhi 1803 als ein Kavalleriekorps auf. Man kannte es bald als Skinners irreguläre Kavallerie, im Volke nannte man sie auch die "Gelben Jungs", ein Spitzname, der von ihren charakteristischen tiefgelben Alkhakals herrührte, den mittelalterlichen Waffenrocken der indischen Reiterrei. Skinner war 1778 als Kind einer indischen Mutter und eines englischen Vaters geboren und später eine zeitlang bei der Britischen Ostindien-Kompanie. Als Mischling diskriminiert mußte er jedoch bald andere Arbeit suchen. Unter den französischen Generalen De Boigne und Perron diente er zunächst als Fähnrich. Wegen seiner früheren Verbindungen zu den Briten entließ man ihn aber 1803 wieder während des Marhatta-Krieges aus französischen Diensten. Noch im gleichen Jahr ließ er sich überreden, erneut in die Ostindien-Kompanie einzutreten. Er erhielt dort das Kommando über eine Art private Reitertruppe, die von ihm hervorragend ausgebildeten Reitersoldaten zeichneten sich während des Krieges kämpferisch aus. Danach wurde Skinner

jedoch offiziell entlassen, eine damals bei Söldnern übliche Behandlung. Dennoch benutzte er seine Pensionseinkünfte zur Aufrechterhaltung dieser Truppe von 900 leuchtend uniformierten Soldaten. Als hochdisziplinierte Berufstruppe wurden Skinners Reiter schließlich Teil der regulären indischen Armee. Die "Gelben Jungs" waren im Kampf darauf trainiert, aus vollem Galopp aus dem Sattel schießend eine Flasche noch auf mehr als 20 Schritt zu treffen. 1814 wurde das Korps auf drei je 1000 Mann starke Verbände erweitert. 1819 löste man das 3. Korps auf, das 2. übernahm Skinners Bruder Robert. Sikander Sahib, wie die Soldaten Skinner nannten, starb 1841 und wurde mit allen militärischen Ehren beigesetzt. Die Loyalität seines Korps blieb auch über die verhängnisvolle Meuterei der indischen Truppen hinaus, die im Jahre 1857 erfolgte, erhalten. Nur acht dieser Reiterregimenter überlebten diese Zeit. 1861 wurde das Korps als erstes Traditionsregiment der neu aufgestellten und reorganisierten Bengalischen Kavallerie ausgezeichnet. Bis 1901 heftete das Regiment weiteren Kampfesruhm an seine Fahne, so 1842 in Kandahar, 1879-80 in Afghanistan und 1900 in Peking. 1899 wurde die Truppe deshalb umbenannt und erhielt die Bezeichnung Leibregiment des Herzogs von York Bengalischer Ulanen. Der Zusatz "Skinners Reiter" wurde dem Regiment zwei Jahre später in ehrendem Andenken an einen einzigartigen, tapferen Reiterführer verliehen.

Con l'intero territorio dell'India diviso fra gli eserciti britannico, francese ed indiano in continua lotta, alla fine del diciottesimo secolo emerse un'unità irregolare di cavalleria che doveva poi divenire uno dei più noti reggimenti dell'esercito britannico-indiano. Il capitano James Skinner, un mercenario meiccio, dopo la battaglia di Delhi del 1803, aveva formato un corpo di cavalleria, il 1 Duke of York's Own Lancer (Skinner's Horse). Il corpo era noto come Captain Skinner's Corps o Irregular Horse ma, ufficialmente, i componenti venivano chiamati "Skinner's Yellowboys", un soprannome che derivava dal caratteristico alkhakal giallo della tunica divisa come una sopravveste indossata dalla maggior parte della cavalleria indiana. Nato nel 1778, da madre indiana e padre inglese, Skinner era entrato a far parte della British East India Company ma, a causa di discriminazione razziale, era stato costretto a lasciare questo impiego ed a cercarne un altro. Divenne un Alfiere, protetto da generali francesi (de Boigne e Perron) in India, ma con l'avvento delle guerre di Marhatta del 1803, Skinner venne licenziato dai francesi a causa dei suoi precedenti legami con gli inglesi. Lo stesso anno venne convinto ad unirsi di nuovo al suo precedente datore di lavoro, l'East India Company, e fu nominato comandante di un corpo irregolare di cavalleria. Le sue truppe, perfettamente addestrate si distinsero in varie battaglie durante la guerra e furono poi congedate ufficialmente, il normale trattamento che veniva usato

per i mercenari. Comunque, usando la propria pensione, Skinner mantenne intatto un squadrone di 900 soldati, in uniformi sgargianti, ed essendo noti come professionisti per il loro perfetto comportamento disciplinato, gli Skinner's Horse divennero parte ufficiale dell'esercito indiano. Le abilità guerriere degli "Yellow Boys" erano vera mente eccezionali. Sparavano, stando in sella, a pieno galoppo, e potevano centrare bottiglie, poste come targhe, a 20 iarde di distanza. Nel 1814 lo squadrone fu esteso a tre corpi di 1000 uomini ciascuno, ma nel 1819 il 3° Corpo fu sciolto ed il 2° fu preso da Robert, fratello di James. Sikander Sahib, come i soldati chiamavano Skinner, morì nel 1841 e fu sepolto con tutti gli onori militari. La lealtà dei Corpi rimase inalterata durante il disastroso Indian Mutiny che scoppiò nel 1857 e da cui rimasero solo otto reggimenti irregolari di cavalleria. A seguito del Mutiny, nel 1861 al Corpo fu concesso l'onore di diventare un reggimento di grado più elevato nel Bengal Army, recentemente organizzato e formato in maniera regolare, col titolo di 1° Regiment of Bengal Cavalry. Per il 1901, il reggimento aveva accumulato una lunga lista di onori ottenuti in battaglie incluse Candahar 1842, Afghanistan 1879-80 e Peking 1900, e ad esso, nel 1899, era stato dato il nuovo nome di Duke of York's Own Regiment of Bengal Lancers: il suffisso "Skinner's Horse" fu conferito due anni dopo, un tributo appropriato ad un uomo, unico e rispettato.

Con la separación del Continente Indio a manos de los ejércitos guerreros de Gran Bretaña, Francia e India, se formó allí, a fines del siglo dieciocho, una unidad de caballería irregular que se convertiría en uno de los regimientos más honorables del Ejército Indio Británico. El capitán James Skinner, un mercenario mestizo, formó el Primer Cuerpo de Lanceros Duque de York (Caballería de Skinner), después de la Batalla de Delhi, en 1803. Entonces se le conocía como Caballería del Capitán Skinner o Caballería Irregular, aunque informalmente como los "Muchachos amarillos de Skinner", un apodo derivado del distintivo color amarillo del alkhakal, que consistía en una tunica tipo blusón usada por la mayoría de la caballería india. Skinner, nacido en 1778 de madre india y padre inglés, se unió a la Compañía India Oriental Británica, pero la discriminación existente lo forzó a renunciar y buscar empleo en otro sitio. Llegó al grado de Alférez bajo la protección de los Generales franceses (de Boigne y Perron) en India, pero las guerras de Marhatta, en 1803, pusieron a Skinner en una delicada situación debido a sus antiguas conexiones británicas, lo que lo marginó de las filas francesas. El mismo año, Skinner fue persuadido a reingresar a la Compañía India Oriental y se le asignó el comando de tropa de caballería irregular. Sus tropas, altamente entrenadas, pelearon con distinción a través del desarrollo de la guerra y hacia el final de la misma, fueron oficialmente licenciadas, tratamiento normal a mercenarios. Sin embargo, Skinner, haciendo uso de su propia pensión,

mantuvo sus 900 soldados, brillantemente uniformados y, reconocidos como una fuerza altamente disciplinada, la Caballería de Skinner se convirtió en parte oficial del Ejército Indio. Las destrezas guerreras de los "Muchachos Amarillos" eran extraordinarias. Mientras disparaban desde sus monturas a pleno galope, podían impactar botellas colocadas como blancos a unos 20 metros de distancia. En 1814 la tropa fue expandida a tres cuerpos de 1000 hombres cada uno, pero en 1819 el Tercer Cuerpo fue desmantelado y el Segundo fue puesto al mando de un hermano de James Skinner, Robert. Sikander Sahib, como Skinner era conocido entre sus soldados, falleció en 1841 y fue sepultado con todos los honores militares. La lealtad de la tropa permaneció intacta a través del desastroso Motín Indio que comenzó en 1857 y al cual sólo ocho regimientos de caballería irregular sobrevivieron. Terminado el Motín, el Cuerpo de Caballería de Skinner fue distinguido en 1861, con el honor de constituir el regimiento de rango superior en el recientemente organizado y propiamente formado Ejército de Bengala, con el nombre de Primer Regimiento de Caballería de Bengala. Hacia 1901, el regimiento había acumulado una serie de honores de batalla que incluyen Candahar en 1842, Afganistán 1879-80 y Peking 1900, y había sido rebautizado, en 1899, con el nombre de Regimiento Lanceros de Bengala Duque de York. El sufijo "Caballería de Skinner" fue agregado dos años más tarde, un merecido homenaje a un hombre único y respetado.

Study drawings and practice assembly before cementing parts together. Carefully scrape plating and paint from cementing surfaces. All parts are numbered. Paint small parts before assembly.

Étudiez attentivement les dessins et simulez l'assemblage avant de coller les pièces. Gratter soigneusement tout revêtement ou peinture sur les surfaces à coller avant collage. Toutes les pièces sont numérotées. Peignez les petites pièces avant assemblage.

Vor verwendung des Klebers zeichnungen studieren und zusammenbau üben. Farbe und Plattierung vorsichtig von den Klebeflächen abkratzen. Alle Teile sind Numeriert. Vor Zusammenbau kleine Teile Anmalen.

Studiare i disegni e praticare il montaggio prima di unire insieme i pezzi con l'adesivo. Raschiare attentamente le tracce di smalto e cromatura dalle superfici da unire con adesivo. Tutti i pezzi sono numerati. Colorare i pezzi di piccole dimensioni prima di montarli.

Estudi los dibujos y practique el montaje antes de pegar las piezas. Raspe cuidadosamente el plateado y la pintura en las superficies de contacto antes de pegar las piezas. Todas las piezas estan numeradas. Es conveniente pintar las piezas pequeñas antes de su montaje.

To apply decals, cut sheet as required, dip in warm water for a few seconds, slide off backing into position shown. Use in conjunction with box artwork.

Pour coller les décalques, découpez le motif plongez-le quelques secondes dans l'eau chaude puis posez-le à l'endroit indiqué en décollant le support papier. Utiliser en même temps l'illustration de la boîte.

Um die Abziehbilder aufzukleben, diese Ausschneiden, kurz in warmes wasser tauchen, dann abziehen und wie abgebildet aufkleben. In Verbindung mit Schachtel-artwork verwenden.

Para aplicar las calcomanias, separar los temas deseados, sumergir en agua tibia durante unos segundos y deslizar la calca en la posición debida. Ver ilustraciones de la tapa.

Per applicare le decalcomanie, tagliare il foglio secondo il necessario, immergere la decorazione in acque calda per alcuni secondi, quindi sfilarla dalla carta di supporto e palpeggiarla nella posizione indicata usare in conjunzione con l'illustrazione sulla scatola.

Not appropriate for children under 36 months of age, due to the presence of small detachable parts.

Ne convient pas à un enfant de moins de 36 mois. Présence de petits éléments détachables.

Ungeeignet für kinder unter 36 Monaten. Kleine Teilchen vorhanden, die sich lösen können.

No conviene a un niño menor de 36 meses. Existen pequeñas piezas que pueden soltarse.

Non adatto ad un bambino di età inferiore ai 36 mesi. Presenza di piccoli elementi staccabili.

Bestudeer de tekeningen en probeer het samenvoegen. Voordat je de onderdelen aan elkaar vastplakt. Schuur voorzichtig het vergulsel en de verf van de vast te plakken vlakken. Alle onderdelen zijn genummerd. Verf de kleine onderdelen al vorens samen te voegen.

Studera bilderna noggrant och sätt ihop delarna innan du limmar ihop dem. Skrapa noggrant bort förkromning och färg från limmade delar. Alla delarna är numrerade. Mala smadelarna före ihop-sättning.

Tutustu piirroksiinn ja harjoittele kokoamista ennen kuin liimaat osat yhteen. Raaputa maali varovasti pois liimattavilta pinoilta. Kaikki osat on numeroitu. Maalaa pienet osat ennen kokoamista.

Estude atentamente os desenhos, corte as peças das grelhas com a ajuda de uma lamina e lixe as arestas de modo a suprimir qualquer irregularidade. Experimente se as peças encaixam facilmente umas nas outras antes de colar. Todas as peças estão numeradas. Pinte as pequenas peças antes de colar.

Tegningerne bor studeres, og man bor ove sig monteringen, for delene limes sammen. Pladestykker og maling skal omhyggeligt fjernes fra kleebeoverfladerne. Alle dele er nummererede. Sma dele skal males for monteringen.

Overføring av dekaler klipp arket, slik du ønsker, dypp det i varmt vann noen sekunder, og la det gli fra. Bakgrunnsarket direkte på plass som vist brukes sammen med kartongens litografi.

Fastsättning av dekaler, klipp arket. Doppa i varmt vatten några sekunder, lat baksidan glida på plats som bilden visar. Används i samband med kartongens handlitografi.

Om de plaat jes op te plakken moet het blad geknipt worden zoals aangegeven, een paar seconden in warm water gedompeld worden en de achterkant eraf gehaald worden zoals afgebeeld staat gebruik samen met afbeelding op doos.

Para aplicar as decalcomanias, cortar as folhas a medida do simbolo pretendido e mergulhalo em agua morna por alguns segundos depois. Com a ajuda de uma pinça. Desliza-lo aplica-lo no respectivo lugar.

Overføringsbillederne anvendes ved at tilklippe arket efter behov. Og dyppe det i varmt vand i nogle få sekunder. Underlaget glides af og anbringes i den viste position. Paføres ifølge brugsanvisningerne på æsken.

Niet geschikt voor kinderen onder de drie jaar. Er komen kleine onderdeeltjes aan te pas die losgemaakt kunnen worden.

Rekommenderas ej för barn under 3 ar. Innehåller löstagbara smådelar.

Ei alle kolmivuotiaille lapsille. Paljon irrotettavia pikku osia.

Ikke til børn under 3 ar. Forekomst af sma løse elementer.

Não convém a uma criança de menos de 36 meses. Presença de pequenos elementos destacáveis.

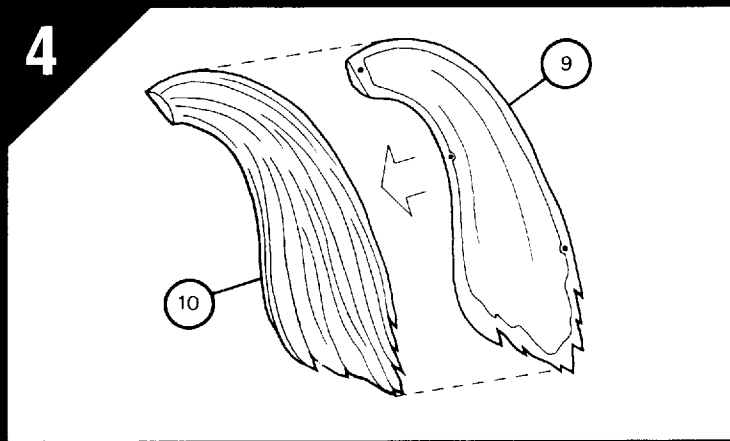
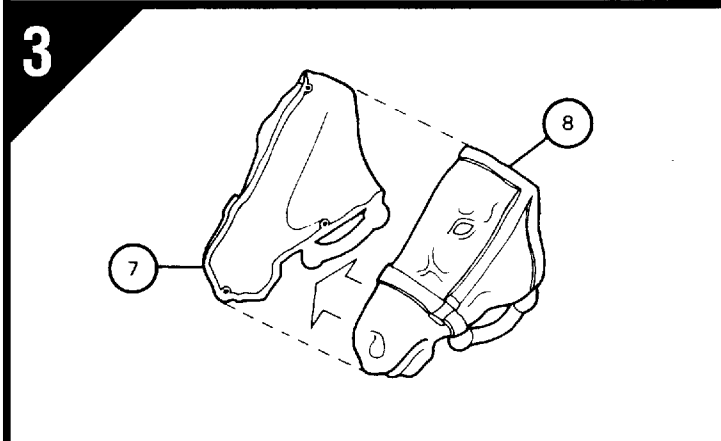
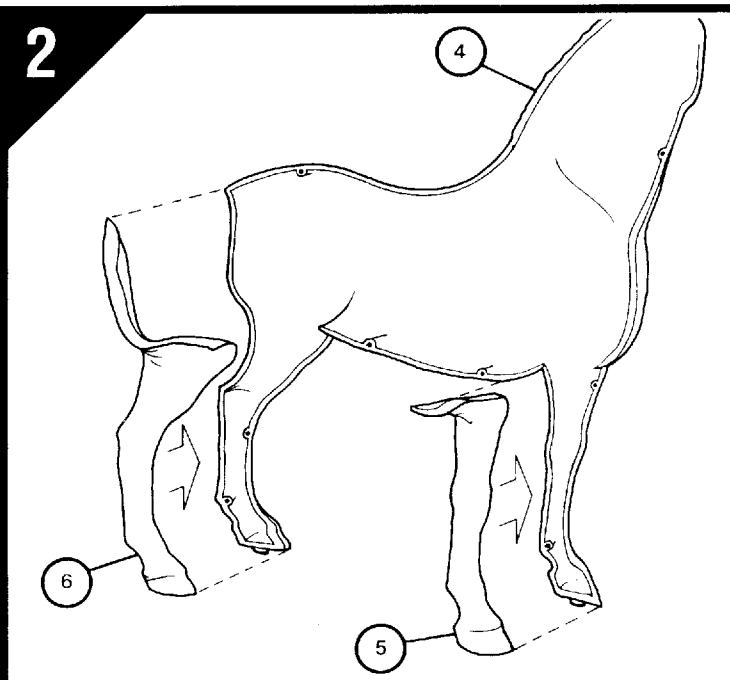
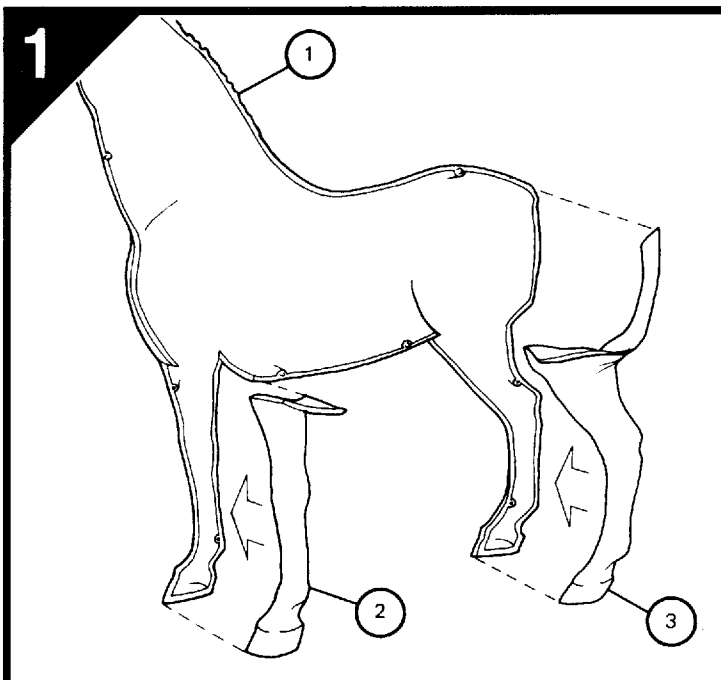

8

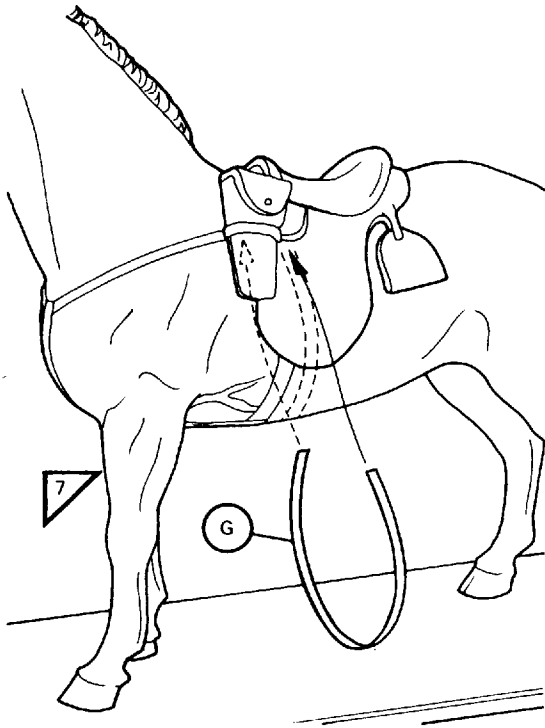

9

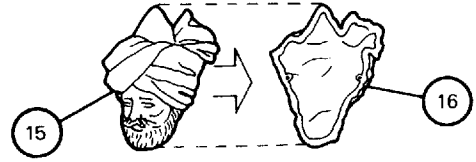

10

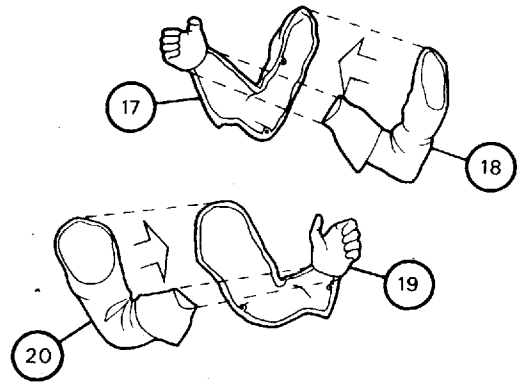

11

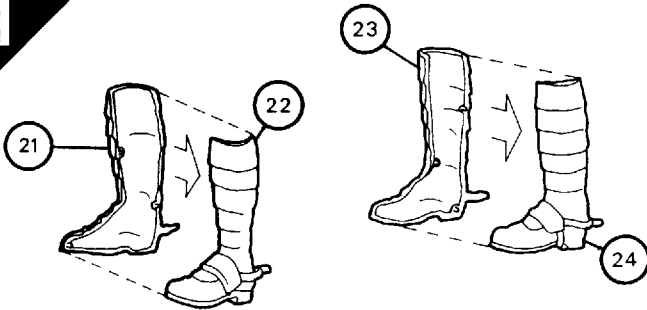

13

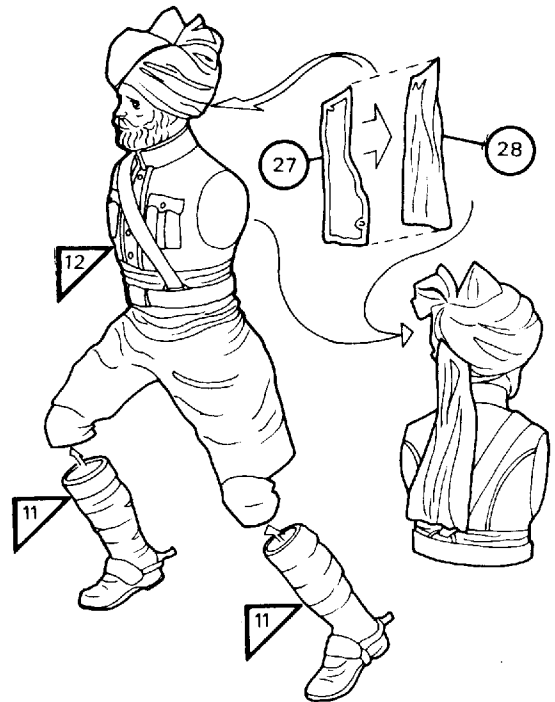

12

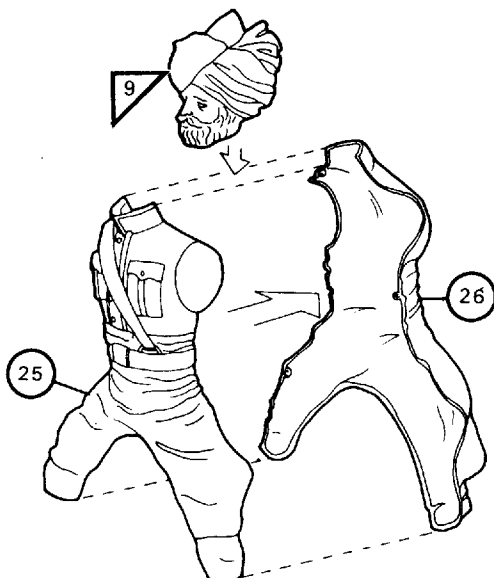

14

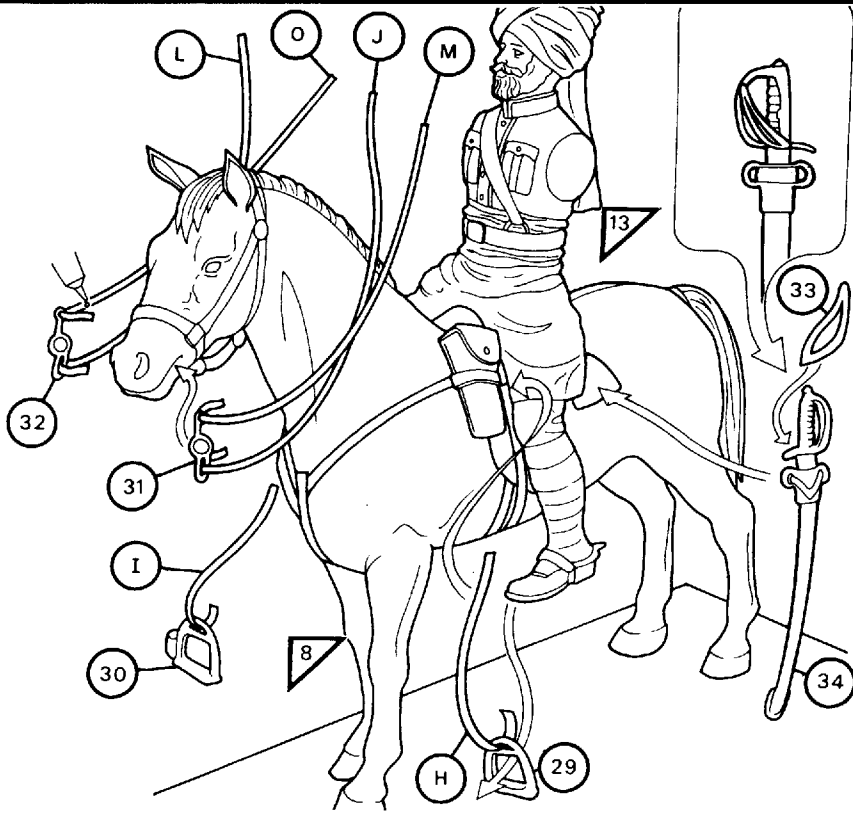

POSITION (DO NOT CEMENT) FIGURE ON HORSE TO OBTAIN CORRECT LENGTH OF STIRRUP STRAPS.
 METTRE EN POSITION (NE PAS COLLER) LE PERSONNAGE SUR LE CHEVAL POUR OBTENIR LA LONGUEUR EXACTE DES ETRIVIERES.
 FIGUR AUF DAS PFERD SETZEN (NICHT KLEBEN) UM DIE RICHTIGE LÄNGE DER STEIGBÜGELRIEMEN FESTZUSTELLEN.
 POZIONARE (SENZA INCOLLARE) IL PERSONAGGIO SUL CAVALLO PER OTTENERE LA LUNGHEZZA GIUSTA DELLE CINGHIE DELLE STAFFE.
 PONGA (NO PEGUE) LA FIGURA SOBRE EL CABALLO PARA OBTENER EL LARGO CORRECTO DE LA CORREA DE LOS ESTRIBOS.
 COLOQUE A FIGURA SOBRE O CAVALO (SEM COLAR) PARA OBTER O COMPRIMENTO CORRECTO DOS LOROS DE ESTRIBO.
 FIGUUR OP PAARD ZETTEN (NIET LIJMEN) OM JUISTE LENGTE VAN STIJGJIZERS TE VERKRIJGEN.
 PLACERA (LIMMA INTE) FIGUREN PÅ HÄSTRYGGEN FÖR ATT ERHÅLLA KORREKT LÄNGD PÅ STIGBYGELSREMMAR.
 ASETA (ÄLÄ LIIMAA) HENKILÖHAHMO HEVOSEN SELKÄLÄN VOIDAKSESI MITATA JALUSTINHIHNOJEN OIKEAN PITUUDEN.
 SÆT FIGUREN PÅ HESTEN (LIM IKKE) FOR AT FINDE UD AF DEN KORREKTE LÆNGDE PÅ STIGBØJLEREMMEN.

15

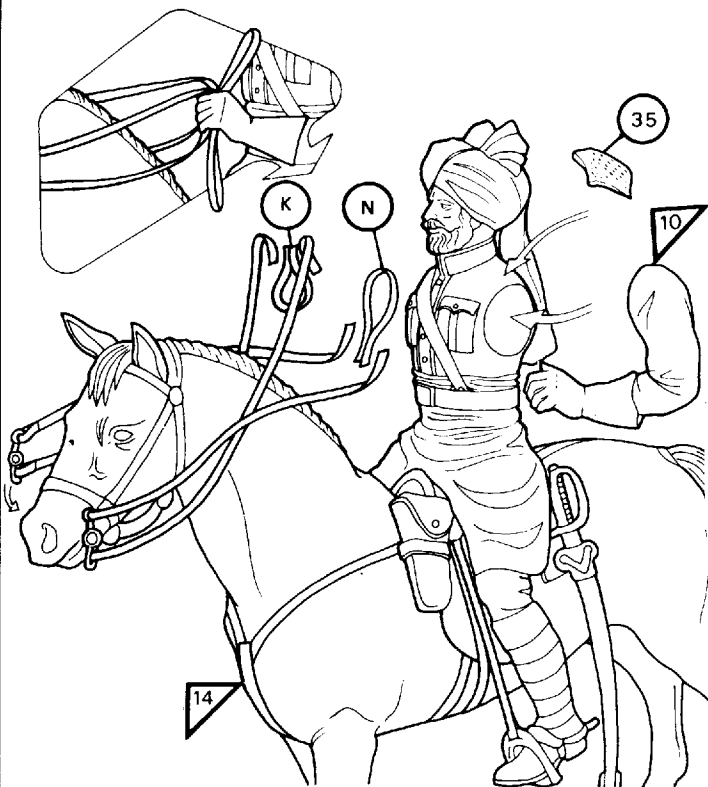

16

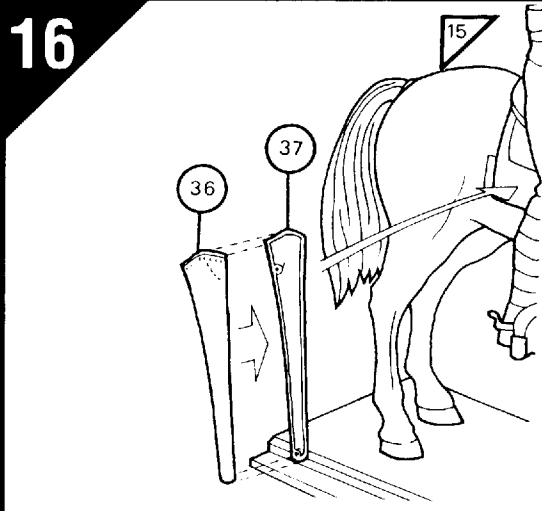

17

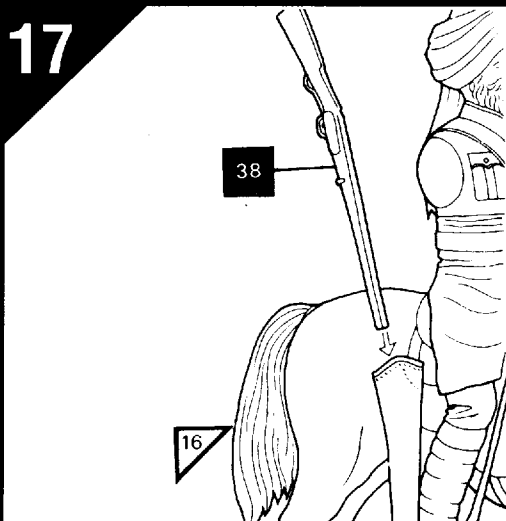

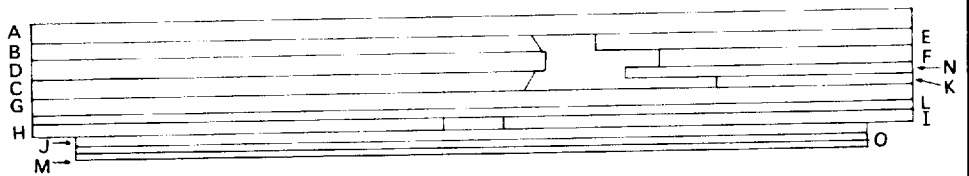
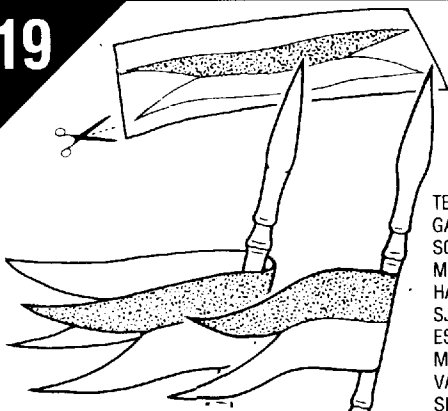
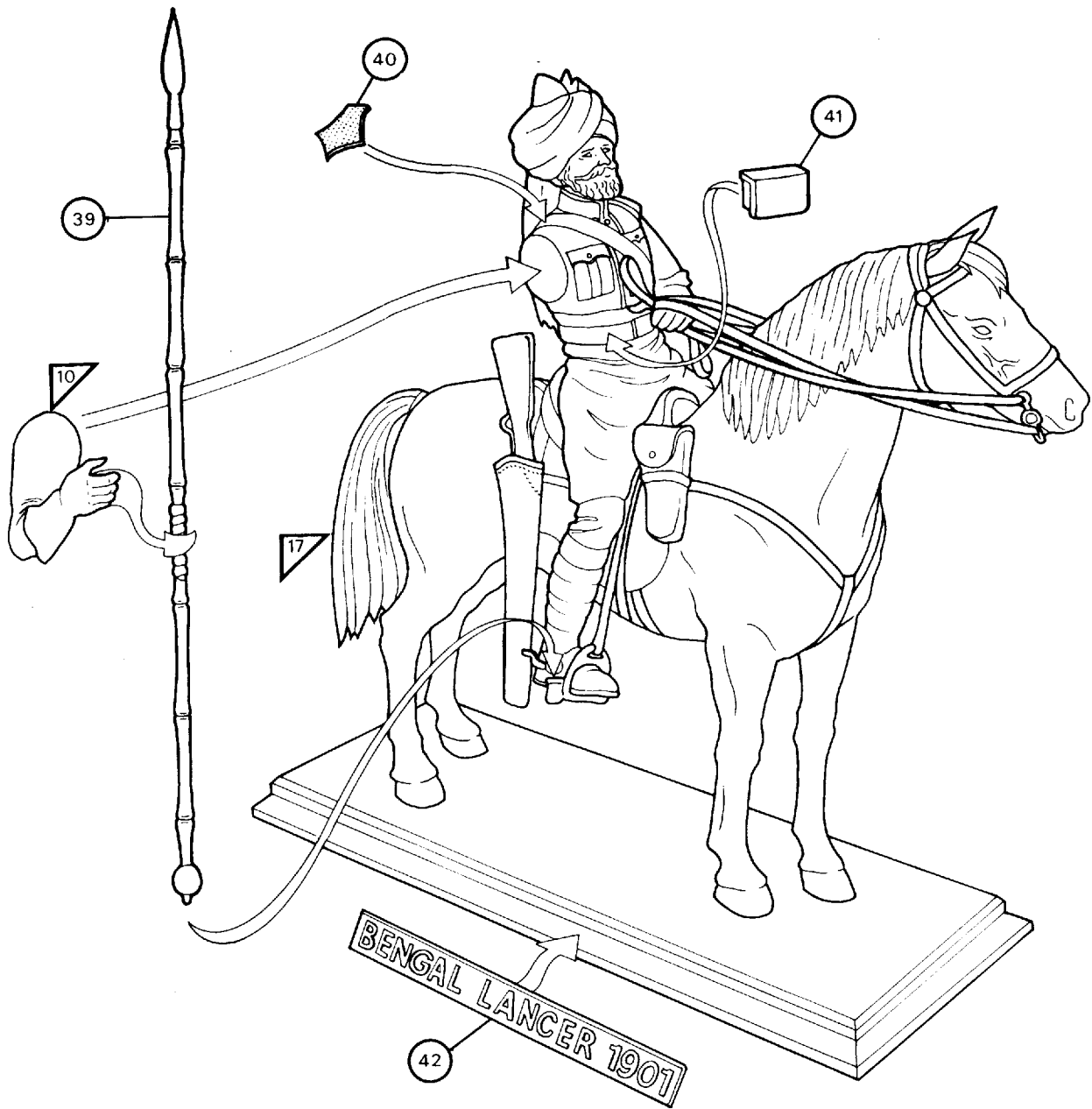

TEMPLATE FOR HARNESS WIDTHS. CHECK LENGTHS AGAINST YOUR MODEL.
 GARBARIT POUR MESURER LA LARGEUR DES DIVERSES PIÈCES DU HARNAIS. VÉRIFIER LES LONGUEURS D'APRÈS LE MODÈLE.
 SCHABLONE FÜR ZÜGELBREITE. LÄNGE MIT MODELL VERGLEICHEN.
 MASCHERINA PER MISURARE LA LARGHEZZA DEI VARI FINIMENTI. CONTROLLARE LE LUNGHEZZE COL VOSTRO MODELLO.
 HAGA PLANTILLAS PARA MEDIR LAS DIFERENTES PIEZAS DE LOS ARREOS. VERIFIQUE LA LOGITUD USANDO EL MODELO.
 SJABLOON VOOR HARNASBREEDTE. LENGTE MET MODEL VERGELIJKEN.
 ESCANTILHÃO PARA AS DIMENSÕES DO FREIO. VERIFIQUE OS COMPRIMENTOS DE ACORDO COM O MODELO.
 MALL FÖR SELDONENS BREDD. KONTROLLERA LÄNGDERNA MED DIN EGEN MODELL.
 VALJAJDEN LEVEYDEN MALLI. TARKISTA PITUUDET OMAN PIENOISMALLISI MUKAAN.
 SKABELON FOR SELETØJSBREDDER. AFKONTROLLER LÆNGDER PÅ MODELLEN.

USE IN CONJUNCTION WITH BOX ARTWORK.
 AUTILISER AVEC LES ILLUSTRATIONS DE LA BOITE.
 SCHABLONE FÜR ZÜGELBREITE.
 MASCHERINA PER MISURARE LA LARGHEZZA DEI VARI FINIMENTI.
 USE IN COMBINATION CON EL MATERIAL GRAFICO DE LA CAJA.
 AAN DE HAND VAN VOORBEELD OP DOOS TE WERK GAAN.
 UTILIZE EM CONJUNTO COM AS ILUSTRAÇÕES DA CAIXA.
 ANVÄND I SAMBAND MED ILLUSTRATIONEN PÅ KARTONGEN.
 KÄYTÄ PAKKAUSLAATIKON VRIITYKSEN MUKAISESTI.
 BRUG I FORBINDELSE MED ÆSKENS ILLUSTRATIONER.

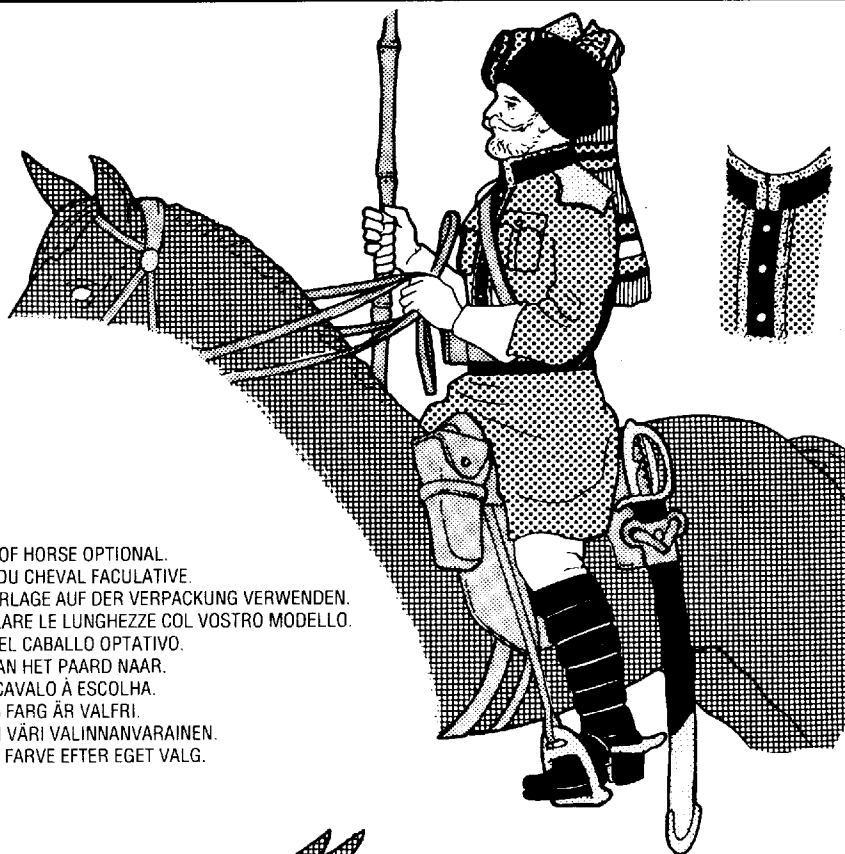

COLOUR OF HORSE OPTIONAL.
 COLEUR DU CHEVAL FACULTATIVE.
 NACH VORLAGE AUF DER VERPACKUNG VERWENDEN.
 ONTROLLARE LE LUNGHEZZE COL VOSTRO MODELLO.
 COLOR DEL CABALLO OPTATIVO.
 KLEUR VAN HET PAARD NAAR.
 COR DO CAVALO À ESCOLHA.
 HÄSTENS FARG ÄR VALFRI.
 HEVOSEN VÄRI VALINNANVARAINEN.
 HESTENS FARVE EFTER EGET VALG.

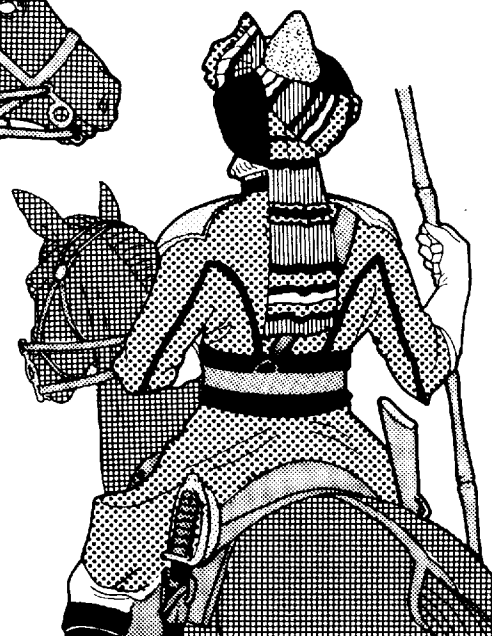
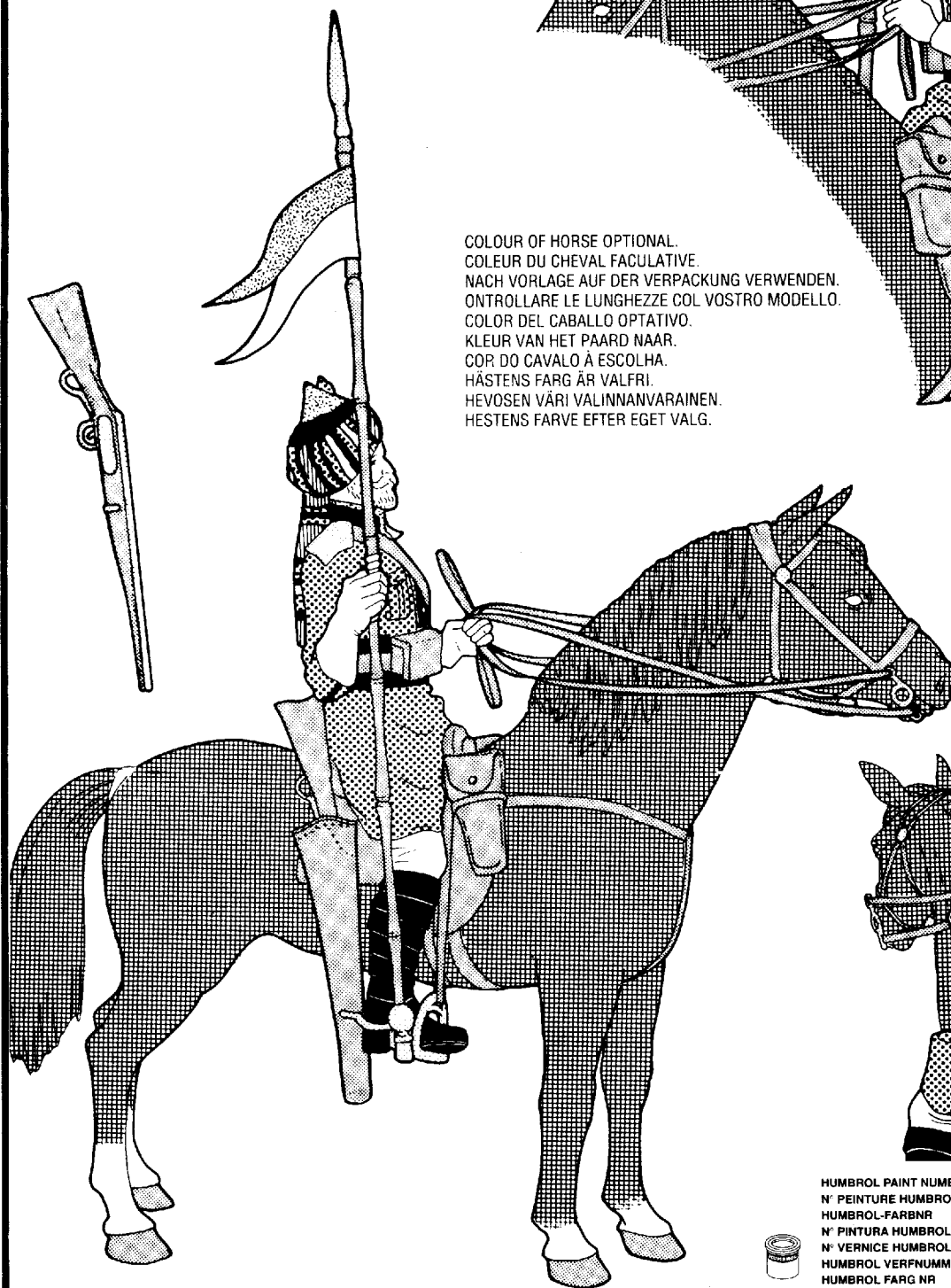

HUMBROL PAINT NUMBER
 N° PEINTURE HUMBROL
 HUMBROL-FARBNR
 N° PINTURA HUMBROL
 N° VERNICE HUMBROL
 HUMBROL VERFNUMMER
 HUMBROL FARG NR
 HUMBROL-MALINGSNUMMER
 N° DE PINTURA HUMBROL
 HUMBROL-MAALIN NUMERO



9 - 11 - 33 - 34 - 60 - 62 - 89 - 154



33 MATT BLACK
 NOIR MAT
 MATTSCHWARZ
 NERO OPACO
 NEGRO MATE
 PRETO BAÇO
 DOFZWART
 MATTSVART
 MATTAMIUSTA
 MAT SORT



34 MATT WHITE
 BLANC MAT
 MATTWEISS
 BIANCO OPACO
 NEGRO MATE
 BRANCO BAÇO
 MATWIT
 MATTVIT
 MATTAVALKEA
 MAT HVID



89 MID BLUE
 BLEU MOYEN
 MITTELBLAU
 BLU MEDIO
 AZUL MEDIO
 AZUL MEDIO
 MIDDELBLAUW
 MELLANBLÅ
 KESKISININEN
 MELLEMBLÅ



154 YELLOW
 JAUNE
 GELB
 GIALLO
 AMARILLO
 AMARELO
 GEEL
 GUL
 KELTAINEN
 GUL



60 SIGNAL RED
 ROUGE SIGNAL
 SIGNALROT
 ROSSO SEGNALE
 ROJO SEÑAL
 VERMELHO DE SINAL
 SIGNALROOD
 SIGNALRÖD
 KIRKKAANPUNAINEN
 SIGNALRØD



62 GOLDEN BROWN
 BRUN DORE
 GOLDBRAUN
 MARRONE DORATO
 MARRON DORADO
 CASTANHO DOURADO
 GOUDBRUIN
 GULDBRUIN
 KULLANRUSKEA
 GYLDENBRUN



11 SILVER
 ARGENT
 SILBER
 ARGENTO
 PLATA
 PRATA
 ZILVER
 SILVER
 HOPEA
 SØLV



9 CHESTNUT BROWN
 CHATAIN
 KASTANIENBRAUN
 MARRONE CASTAGNA
 MARRON CASTAÑO
 COR CASTANHA
 KASTANJEBRUIN
 KASTANJEBRUN
 PÄHKINÄNRUSKEA
 KASTANJEBRUN